

- Превосходное качество обработанной поверхности стенок.
- Возможность обработки уступов с углом 90°. Бесступенчатое решение для выполнения многоэтапных операций.
- Предназначены для обработки с глубиной резания до 15,5 мм.
- Эффективный внутренний подвод СОЖ точно к режущей кромке.

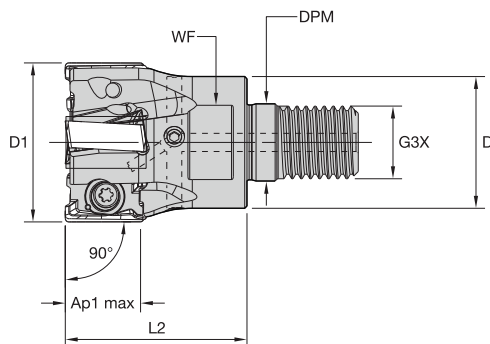
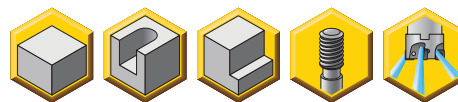

■ Концевые фрезы с резьбовым креплением

номер заказа	номер по каталогу	D1	D	DPM	G3X	L2	WF	Ap1 max	Z	кг	max частота вращения
5531911	M4D025Z02M12LN15	25	21	12,5	M12	32	17	15,5	2	0,08	26700
5531912	M4D032Z03M16LN15	32	29	17,0	M16	40	24	15,5	3	0,18	22000
5555606	M4D032Z04M16LN15	32	29	17,0	M16	40	24	15,5	4	0,18	22000
5528599	M4D035Z04M16LN15	35	29	17,0	M16	40	24	15,5	4	0,19	20600
5531913	M4D040Z05M16LN15	40	29	17,0	M16	40	24	15,5	5	0,23	18800

■ Комплектующие



D1	ВИНТ пластины	Нм	ключ Torx Plus
25	MS-2071	3,5	DT15IP
32	MS-2071	3,5	DT15IP
35	MS-2071	3,5	DT15IP
40	MS-2071	3,5	DT15IP